

Giuseppe Valsecchi
Università Cattolica
- Milano -



XI CONVEGNO
SULLA DISLESSIA
IMPARARE: QUESTO
È IL PROBLEMA

SAN MARINO
21-22 SETTEMBRE 2012



UNA RETE DI SCUOLE
PER UN METODOLOGIA INCLUSIVA

LE MAPPE
STRUTTURALI

SCUOLE

PARTECIPANTI

AL PROGETTO:

U.S.P.- Lecco

ICS Lecco 3 "Antonio Stoppani"

Scuola Polo per la dislessia



Scuola Primaria di Molteno



Istituto G. BERTACCHI - LECCO



Scuola Professionale per l'Edilizia



Istituto comprensivo Ticozzi



Istituto comprensivo di Cremeno



ICS Rovagnate



Istituto Comprensivo Bellano



ICS Brivio e Airuno



ICS di Olginate



Scuola primaria Lecco4



ICS di Premana "Giovanni XXIII"



Istituto "BADONI"



Istituto Comprensivo di Colico



Istituto G. PARINI - LECCO



Istituto P.A. FIOCCHI - Lecco



COSA E COME VALUTARE

GIUSTIZIA

NON È DARE A TUTTI LA STESSA
COSA, MA DARE AD OGNUNO CIÒ DI
CUI HA BISOGNO



EDUCAZIONE MOTORIA O..... AVVIAMENTO SPORTIVO

GIUSTIZIA

NON È DARE A TUTTI LA STESSA
COSA, MA DARE AD OGNUNO CIÒ DI
CUI HA BISOGNO

OBIETTIVI

- COLLABORAZIONE CON TUTTI
- SPIRITO OLIMPICO
- TOLLERANZA E CONDIVISIONE
- ATTENZIONE AL PROCESSO DI CRESCITA
- MIGLIORARE LE PROPRIE PRESTAZIONI
- LA CRESCITA DI TUTTI

OBIETTIVI

- COLLABORAZIONE NELLA SQUADRA
- SPIRITO AGONISTICO
- TENSIONE AL RISULTATO
- ATTENZIONE AL RISULTATO
- MISURARSI CON I LIMITI OGGETTIVI
- LA SELEZIONE DEI TITOLARI



E

O.

RTIVO

GIUSTIZIA

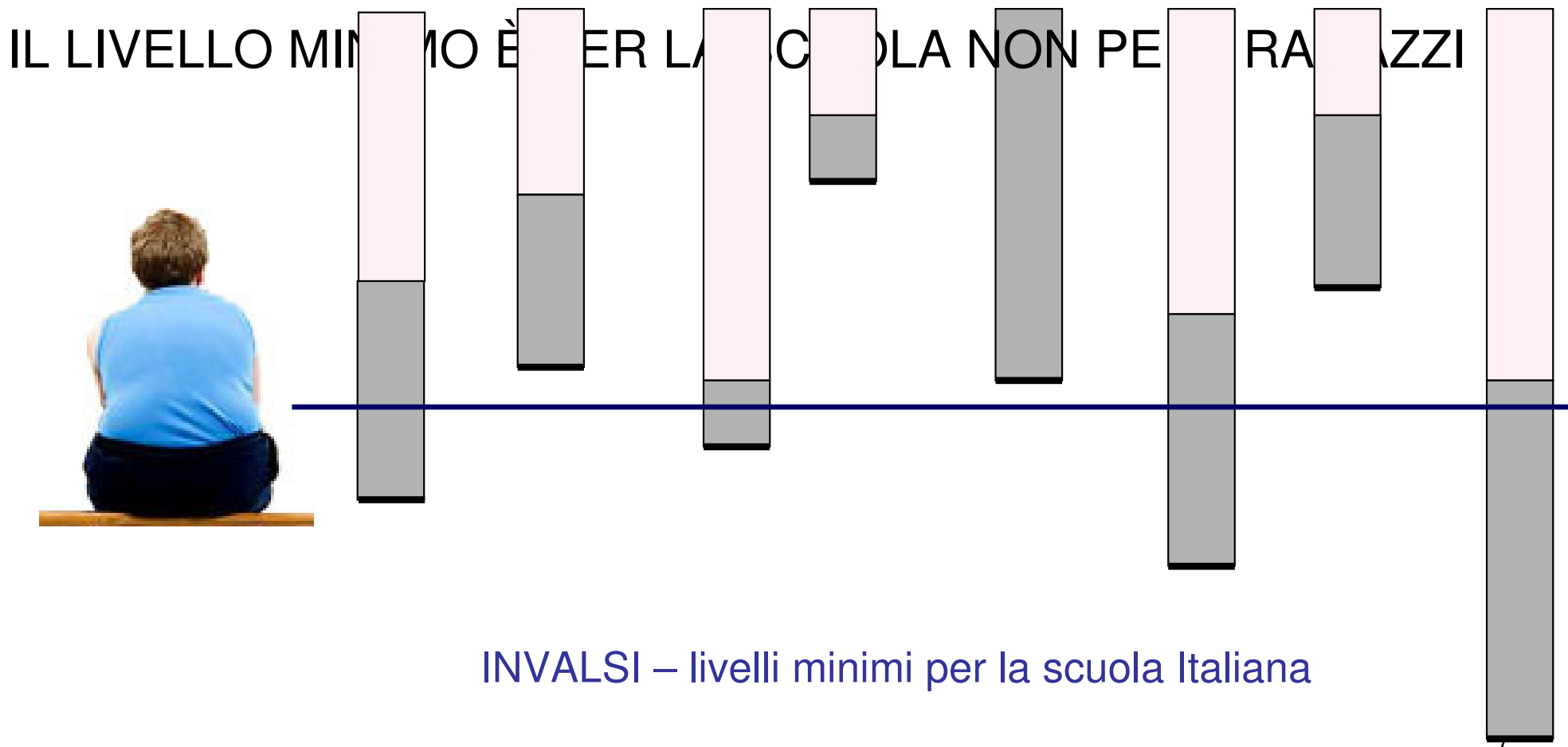

STRUMENTI SU CUI SI FONDA L'APPRENDIMENTO

LIBRI DI TESTO II° ANNO SCUOLA MEDIA

ANNO SCOLASTICO 1977-1978

1. **Religione** Cristo Nostra Speranza
2. **Italiano** Nuova grammatica italiana
3. **Antologia** Proposte Più
4. **Storia** L'uomo e il suo tempo
5. **Geografia** La terra dell'uomo
6. **Inglese** Language and life (T.U.)
7. **Matematica** Matematica per la scuola media
8. **Scienze** Elementi di scienze naturali
9. **Artistica** L'immagine
10. **Musica** L'Educazione Musicale (T.U.)
11. **Tecniche** Educazione Tecnica (T.U.)

ANNO SCOLASTICO 2012 – 2013

1. Religione Cercatori D'Infinito
2. Vangelo e Atti apostoli
3. Italiano Antologia Stai per leggere
4. Libro della lettura
5. Italiano Grammatica Competenza Linguistica A
6. Competenza Linguistica B
7. Competenza Linguistica C
8. Storia Ora di Storia
9. Quaderno
10. Educazione Civica Forme della convivenza Civile (cittadinanza)
Forme della convivenza civile (Am. Sal. Alim.)
11. Geografia Giro D'Europa
12. Atlante
13. Inglese New Destination
14. CD audio
15. DVD
16. Francese Quelle Change
17. Quaderno
18. Multirom
19. Spagnolo Muy Rico
20. Quaderno
21. CD ROM
22. Matematica Matematicamente figure
23. Matematicamente numeri
24. Scienze Esplorare la scienza Tomo A
25. Tomo B
26. Tomo C
27. Tomo D
28. Tomo E
29. Ed Artistica Arte e Immagine Volume A
30. Volume B
31. Volume C
32. Tecnologia Progettare e fare
33. Disegno con EBOOK
34. CD ROM
35. Musica Fantasia e Musica Volume A
36. Volume B
37. Volume C
38. DVD 1
39. DVD 2

ORIENTAMENTO

LICEO CLASSICO

ITALIANO
LATINO
GRECO
STORIA
GEOGRAFIA
MATEMATICA
FISICA
SCIENZE
FILOSOFIA
INGLESE
ARTE

ISTITUTO PROFESSIONALE PERITO AZIENDALE

ITALIANO
STORIA
LINGUA STRANIERA 1
LINGUA STRANIERA 2
LINGUA STRANIERA 3
MATEMATICA
INFORMATICA
SCIENZE DELLA MATERIA
SCIENZE NATURALI
DIRITTO
TRATTAMENTO TESTI
ECONOMIA AZIENDALE
ECONOMIA POLITICA
LEGISLAZIONE
SCIENZE DELLA FINANZA
GEOGRAFIA GENERALE E ANTROPICA
STORIA DELL'ARTE E DEL TERRITORIO

ISTITUTO PROFESSIONALE PER I SERVIZI SOCIALI

ITALIANO
STORIA
LINGUA STRANIERA
DIRITTO
ECONOMIA
MATEMATICA
INFORMATICA
SCIENZE
PSICOLOGIA
SCIENZE DELL'EDUCAZIONE
LEGISLAZIONE SOCIALE
FISIOLOGIA IGIENE
TECNICA AMMINISTRATIVA
CULTURA MEDICO SANTARIA
DISEGNO
MUSICA
METODOLOGIE OPERATIVE
TIROCINIO 450 ORE
TECNICA INFERMIERISTICA
FISIOTERAPIA
METODOLOGIA LAVORO
SOCIALE

valsecchi giuseppe

LIBRI DI TESTO II° ANNO SCUOLA MEDIA

ANNO SCOLASTICO 1977-1978

1. **Religione** Cristo Nostra Speranza
2. **Italiano** Nuova grammatica italiana
3. **Antologia** Proposte Più
4. **Storia** L'uomo e il suo tempo
5. **Geografia** La terra dell'uomo
6. **Inglese** Language and life (T.U.)
7. **Matematica** Matematica per la scuola media
8. **Scienze** Elementi di scienze naturali
9. **Artistica** L'immagine
10. **Musica** L'Educazione Musicale (T.U.)
11. **Tecniche** Educazione Tecnica (T.U.)

ANNO SCOLASTICO 2012 – 2013

1. Religione Cercatori D'Infinito
2. Vangelo e Atti apostoli
3. Italiano Antologia Stai per leggere
4. Libro della lettura
5. Italiano Grammatica Competenza Linguistica A
6. Competenza Linguistica B
7. Competenza Linguistica C
8. Storia Ora di Storia
9. Quaderno
10. Educazione Civica Forme della convivenza Civile (cittadinanza)
1. Forme della convivenza civile (Am. Sal. Alim.)
11. Geografia Giro D'Europa
12. Atlante
13. Inglese New Destination
14. CD audio
15. DVD
16. Francese Quelle Change
17. Quaderno
18. Multirom
19. Spagnolo Muy Rico
20. Quaderno
21. CD ROM
22. Matematica Matematicamente figure
23. Matematicamente numeri
24. Scienze Esplorare la scienza Tomo A
25. Tomo B
26. Tomo C
27. Tomo D
28. Tomo E
29. Ed Artistica Arte e Immagine Volume A
30. Volume B
31. Volume C
32. Tecnologia Progettare e fare
33. Disegno con EBOOK
34. CD ROM
35. Musica Fantasia e Musica Volume A
36. Volume B
37. Volume C
38. DVD 1
39. DVD 2

STRUMENTI PER VALUTARE

LE MAPPE CONCETTUALI (Novak)

Rappresentano le proprie conoscenze intorno a un argomento secondo un principio cognitivo.

Ciascuno è autore del proprio percorso conoscitivo all'interno di un contesto
Mirano a contribuire alla realizzazione di *apprendimento significativo*, contrapposto
all'*apprendimento meccanico*, che si fonda sull'acquisizione mnemonica

MAPPA MENTALE (Buzan)

E' una forma di rappresentazione grafica del pensiero teorizzata dal cognitivista
inglese Tony Buzan, a partire da alcune riflessioni sulle tecniche per prendere
appunti.

Per molto tempo relegate al campo dei "creativi«, oggi, esistono strumenti
semplici, software, tablet, smartphone, che permettono anche a chi non ha
dimestichezza con il disegno di produrre mappe di buona qualità.

**LA COSTRUZIONE DI UNA MAPPA POTREBBE ESSERE UN OTTIMO
STRUMENTO ANCHE DI VERIFICA SCRITTA DELLE CONOSCENZE**

STRUMENTI PER COMUNICARE

PER STUDIARE

OCCORRE SAPER RIASSUMERE?

Oppure

SERVE UNA MAPPA PER ORIENTARSI
ED ESPLORARE LE TRACCE DI UN
PERCORSO?



LE MAPPE STRUTTURALI

STRUMENTO DI FACILITAZIONE

• LE MAPPE STRUTTURALI

• Rappresentano le tracce di un argomento definite dal docente, **che è il deputato a stabilire le priorità e la gerarchia delle nozioni.**

• Sono la rappresentazione di un argomento attraverso un grafico che evidenzia la scala gerarchica delle informazioni, le relazioni tra concetti chiave e fasi di approfondimento.

• Permettono agli studenti di orientarsi più facilmente nello studio e di aver ben chiaro: “Ciò che si deve sapere”, “ciò che l’insegnante si aspetta che si sappia”.

UN APPROCCIO SISTEMICO

RIASSUNTO

- Più breve del testo
- Comunica le informazioni più importanti
- Non contiene impressioni personali
- E' narrativo e rispetta l'ordine del testo
- Il riassunto toglie
- Occorre una lettura consapevole del testo
- È leggibile da tutti

MAPPA STRUTTURALE

- Vengono dati gli elementi portanti
- Ogni elemento è una conoscenza a sé con libertà di approfondimento
- È interpretabile da tutti
- Vengono indicate le informazioni essenziali da conoscere
- Non necessariamente sequenziale
- Non necessaria una lettura anticipata ma
- Libera scelta strumenti di conoscenza

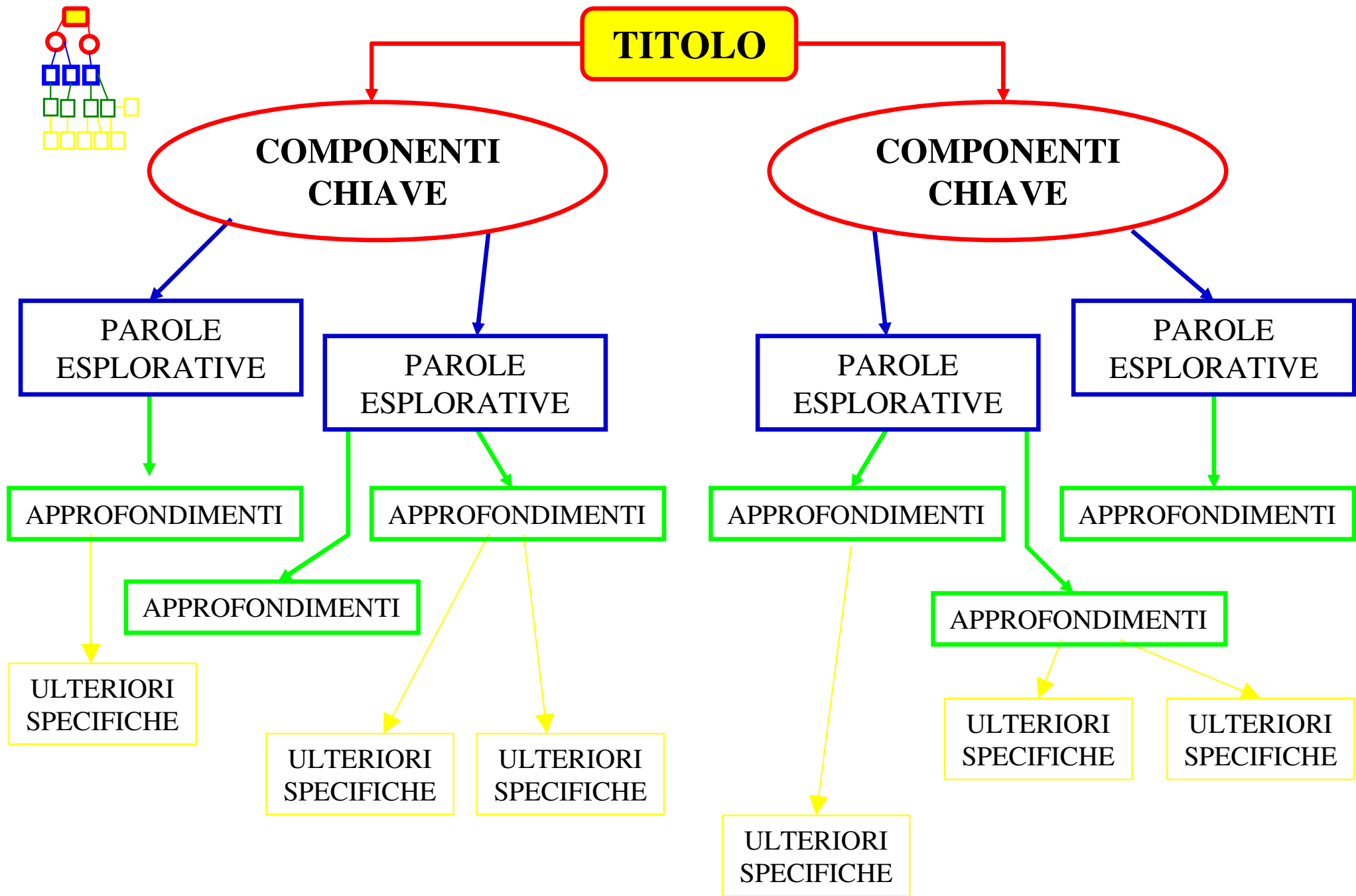
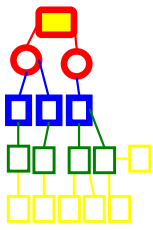



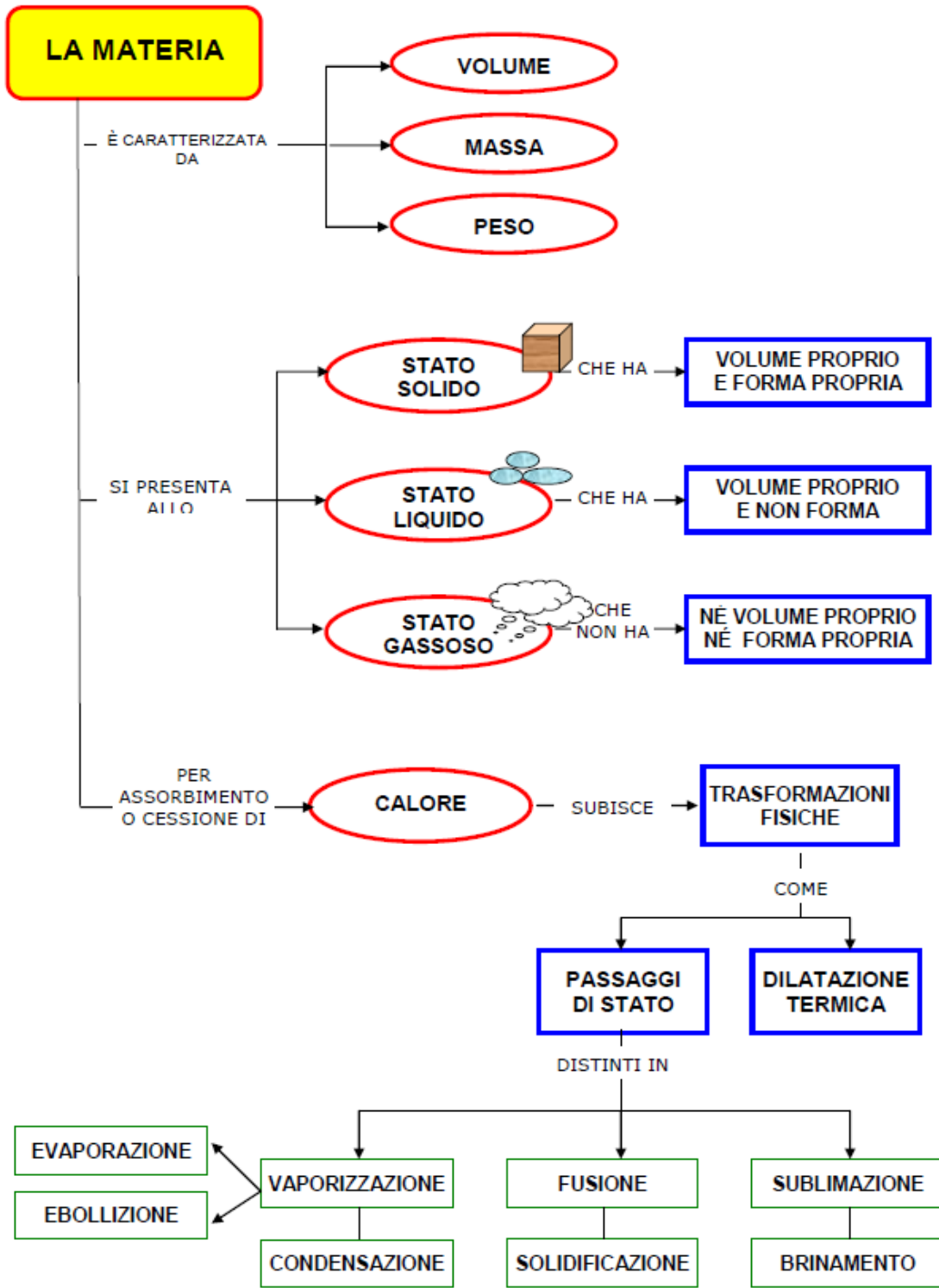

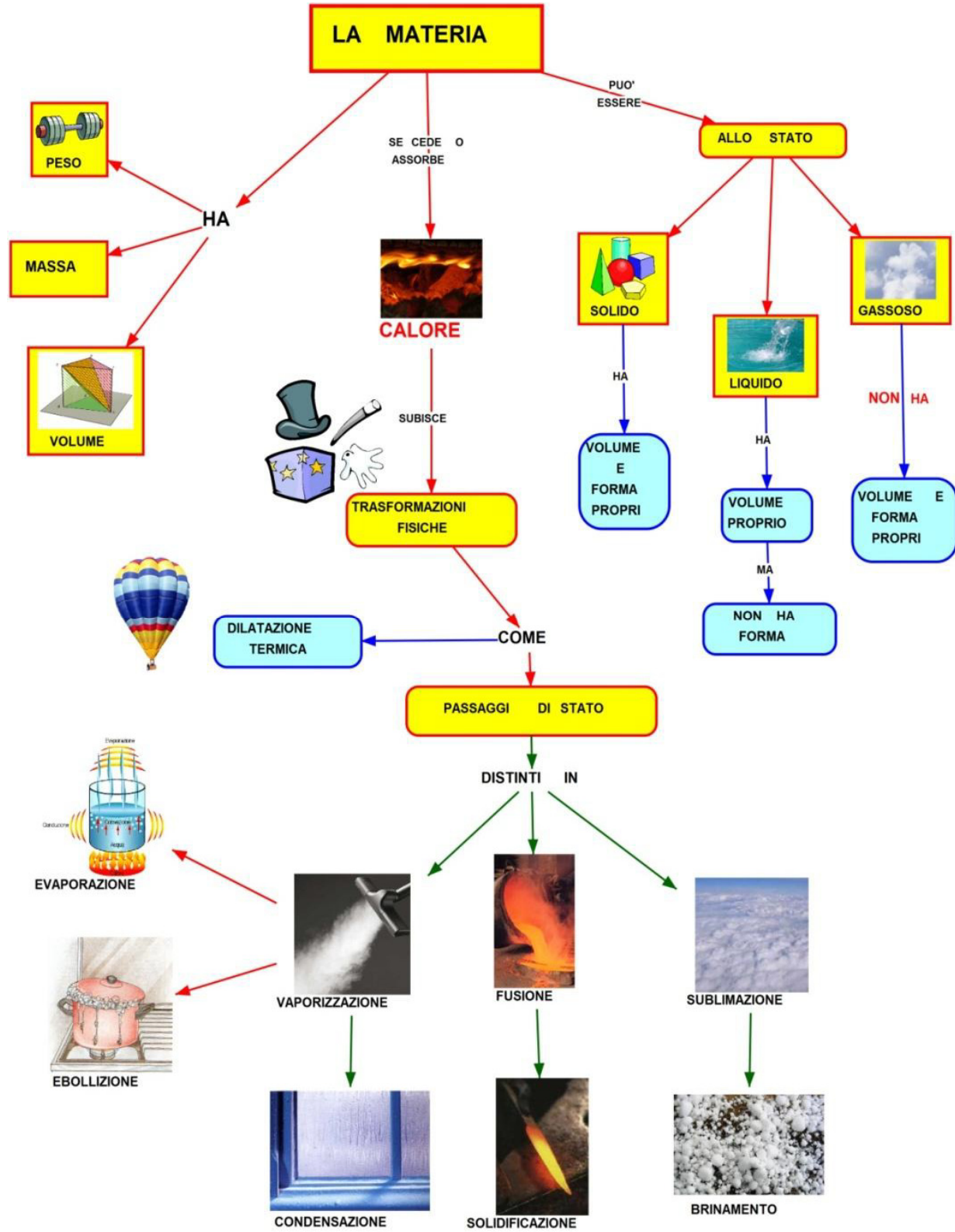

LA MATERIA

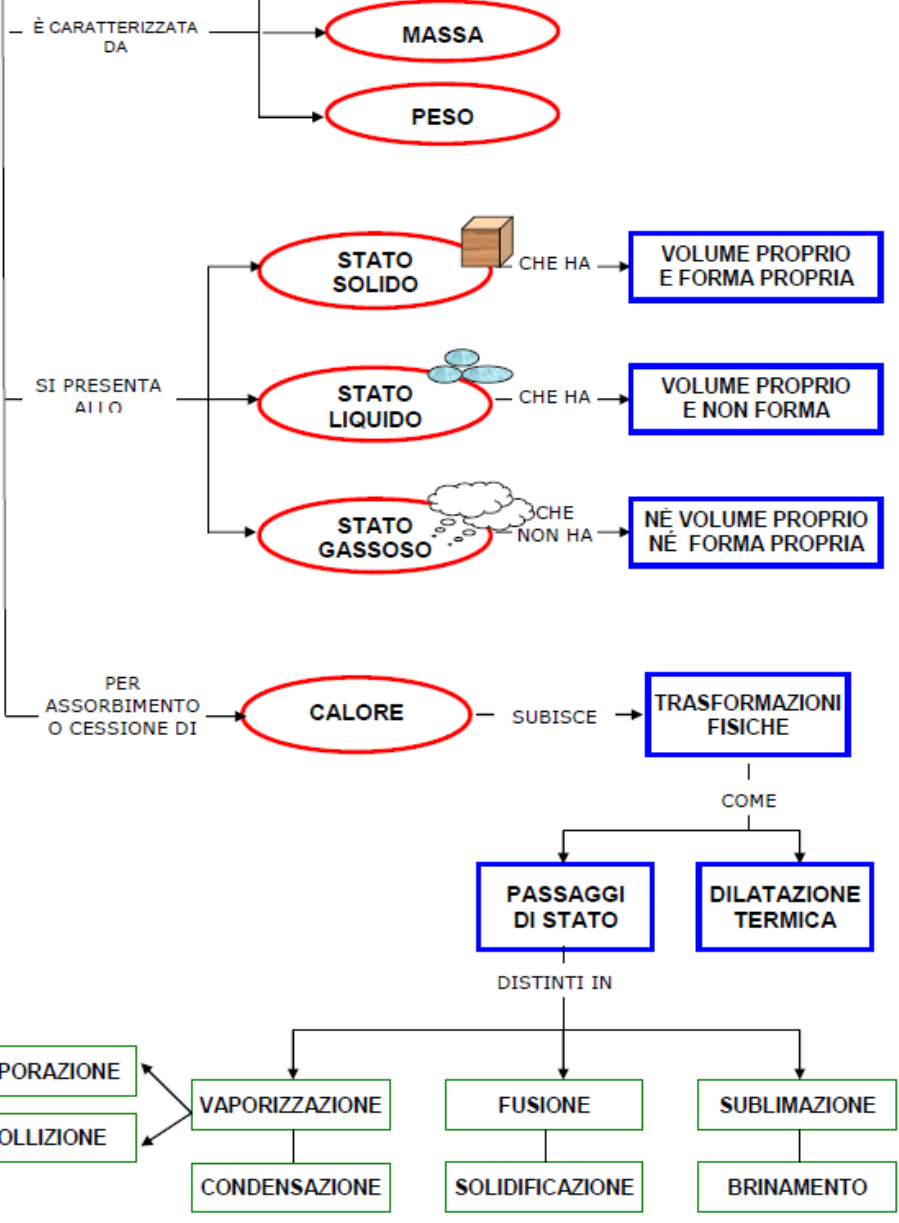

LA MATERIA

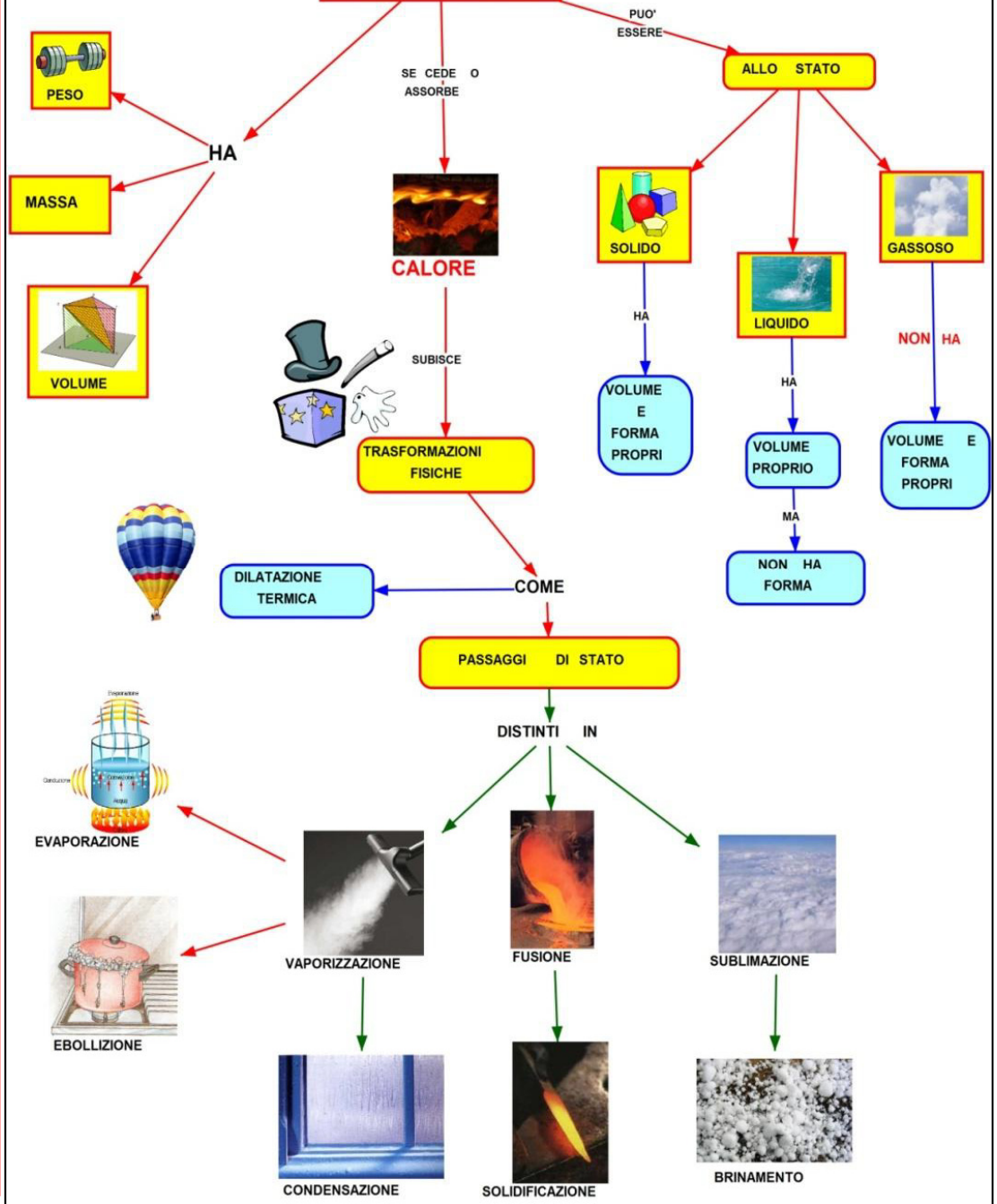

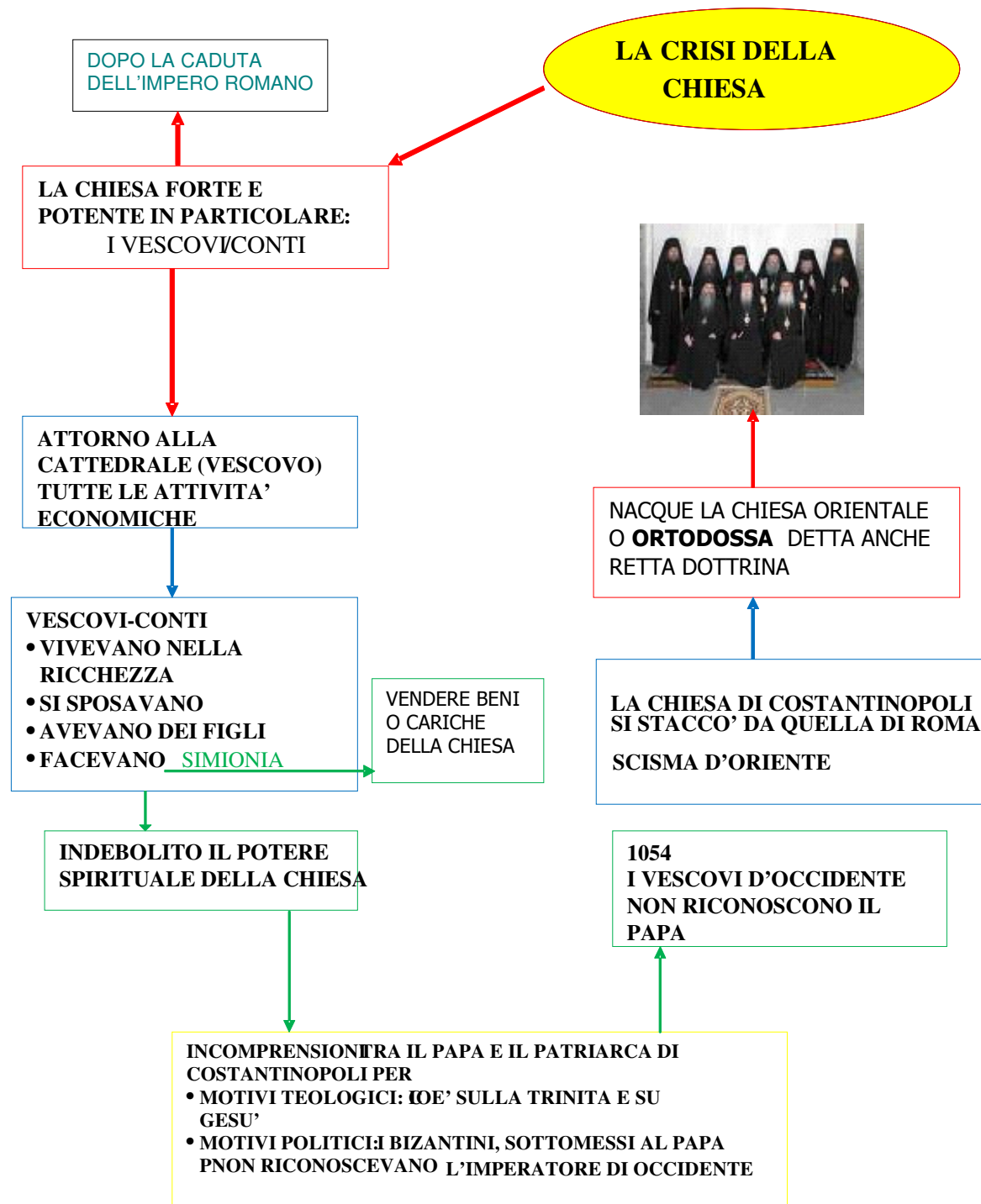

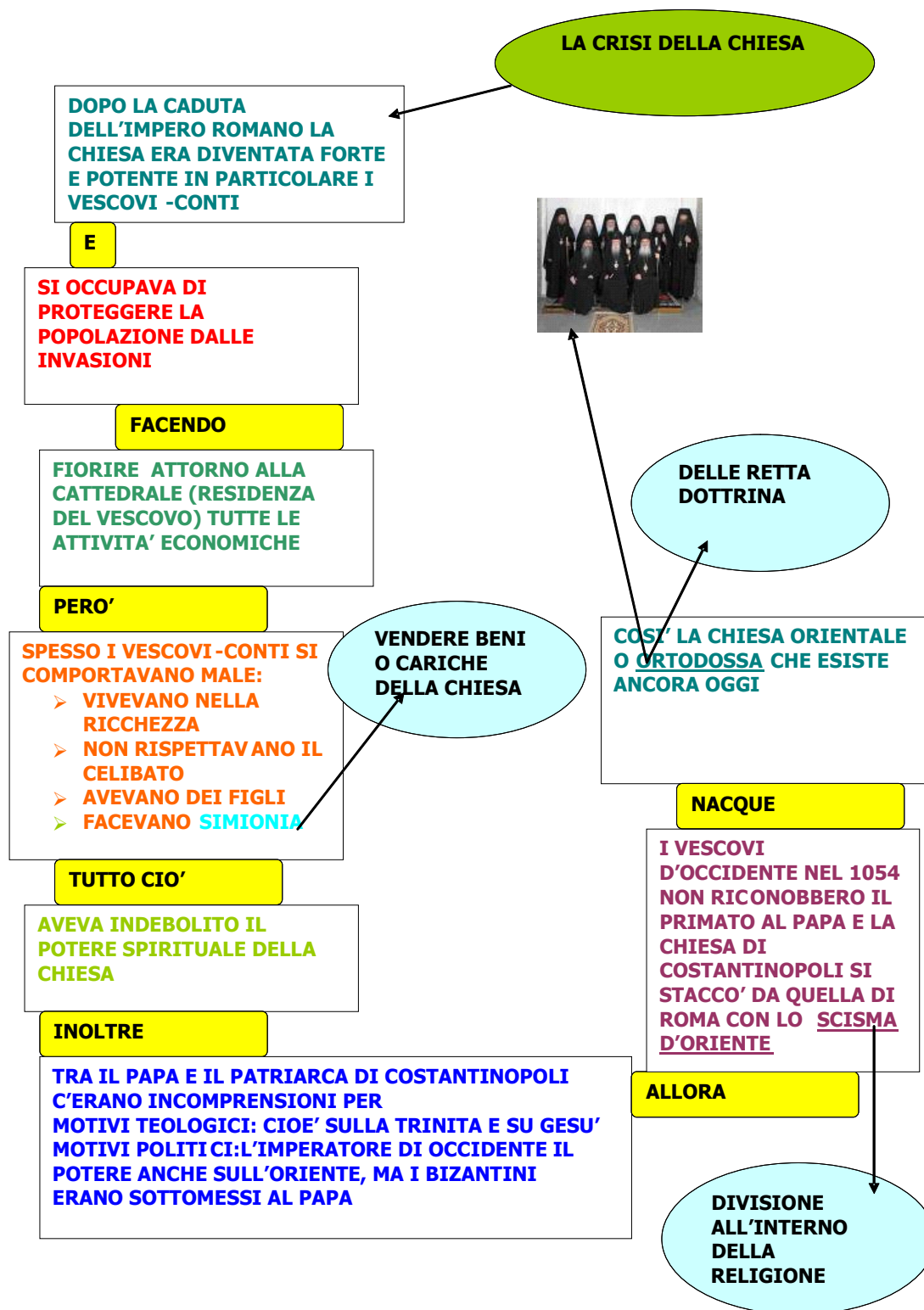

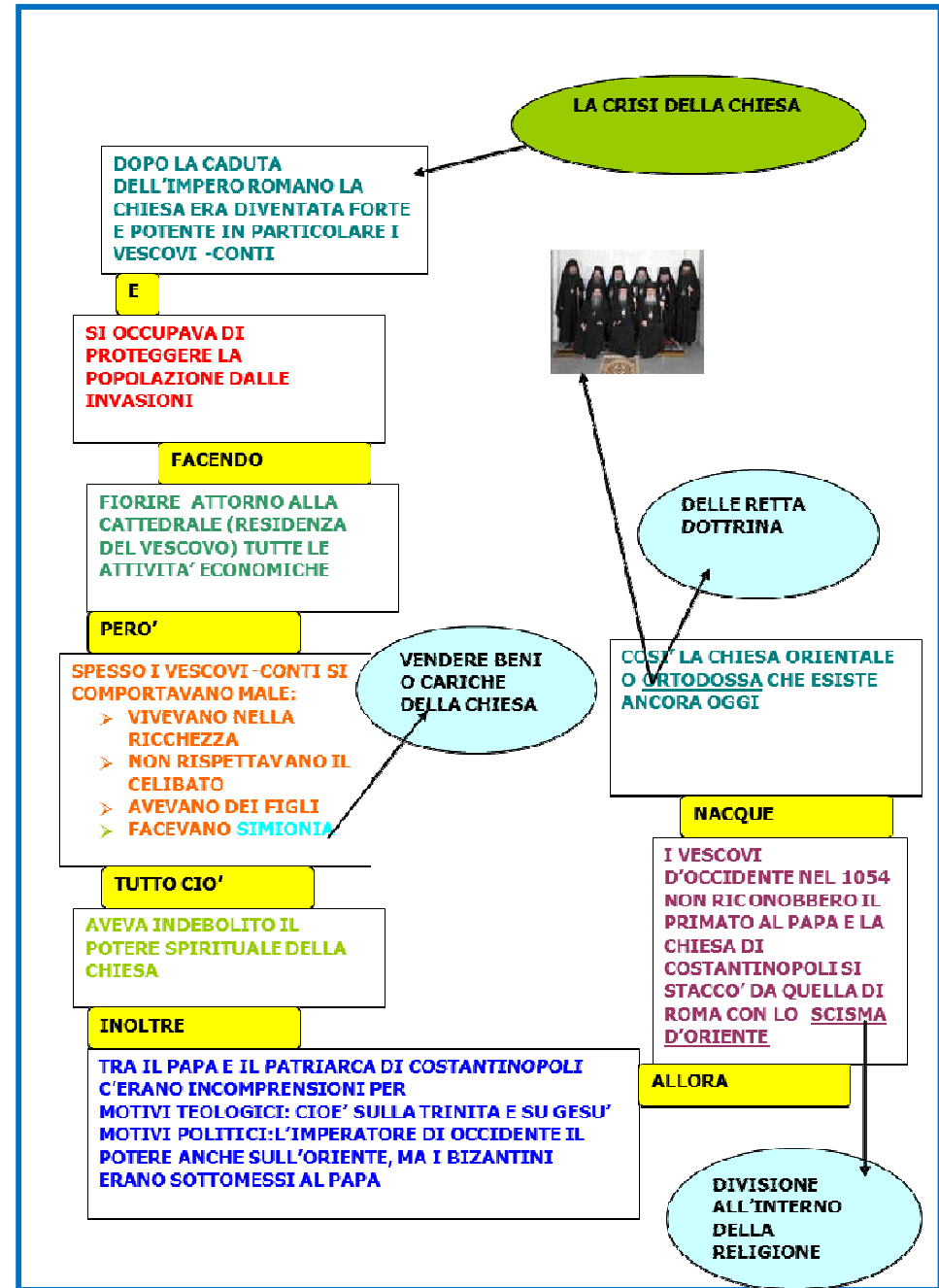

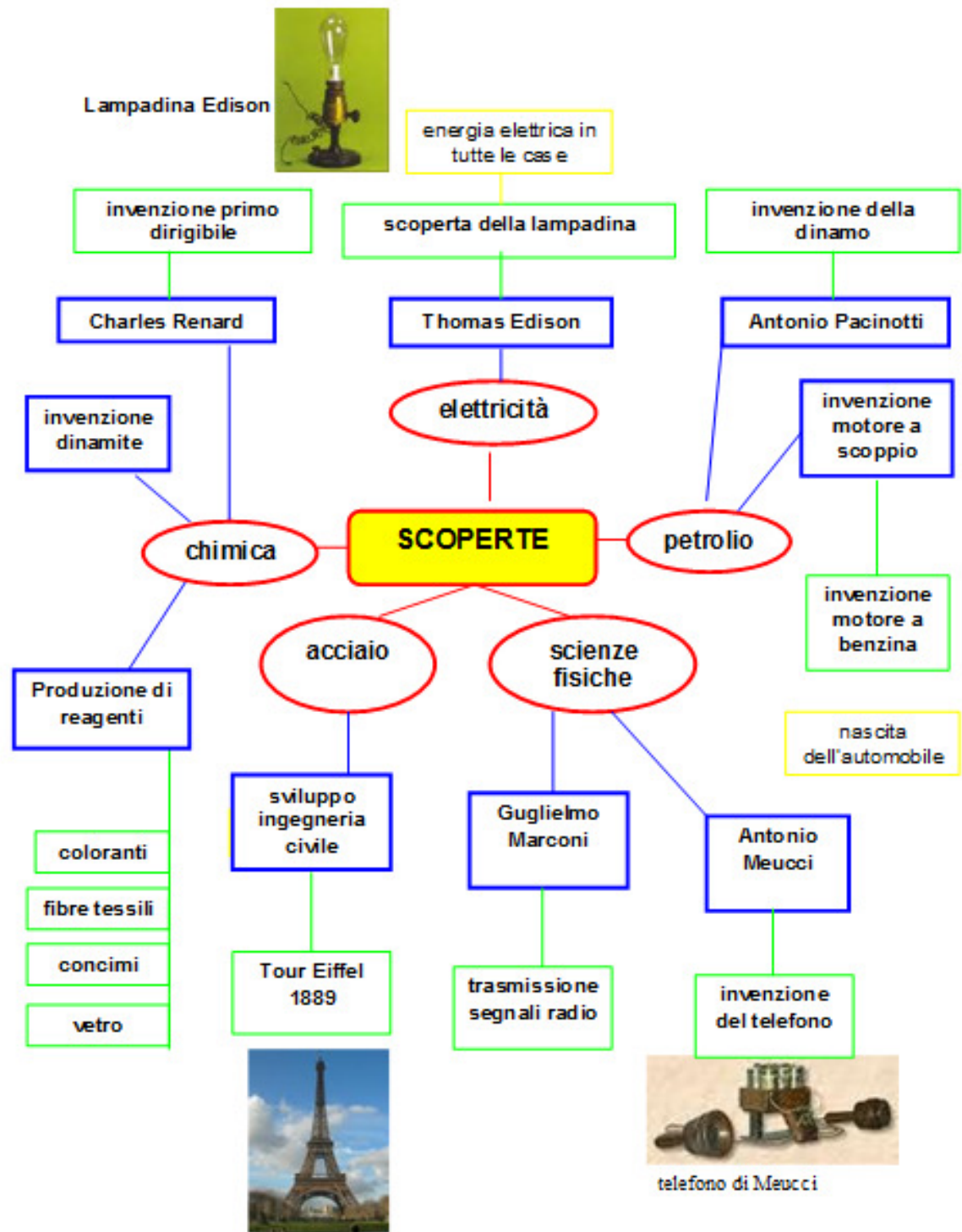

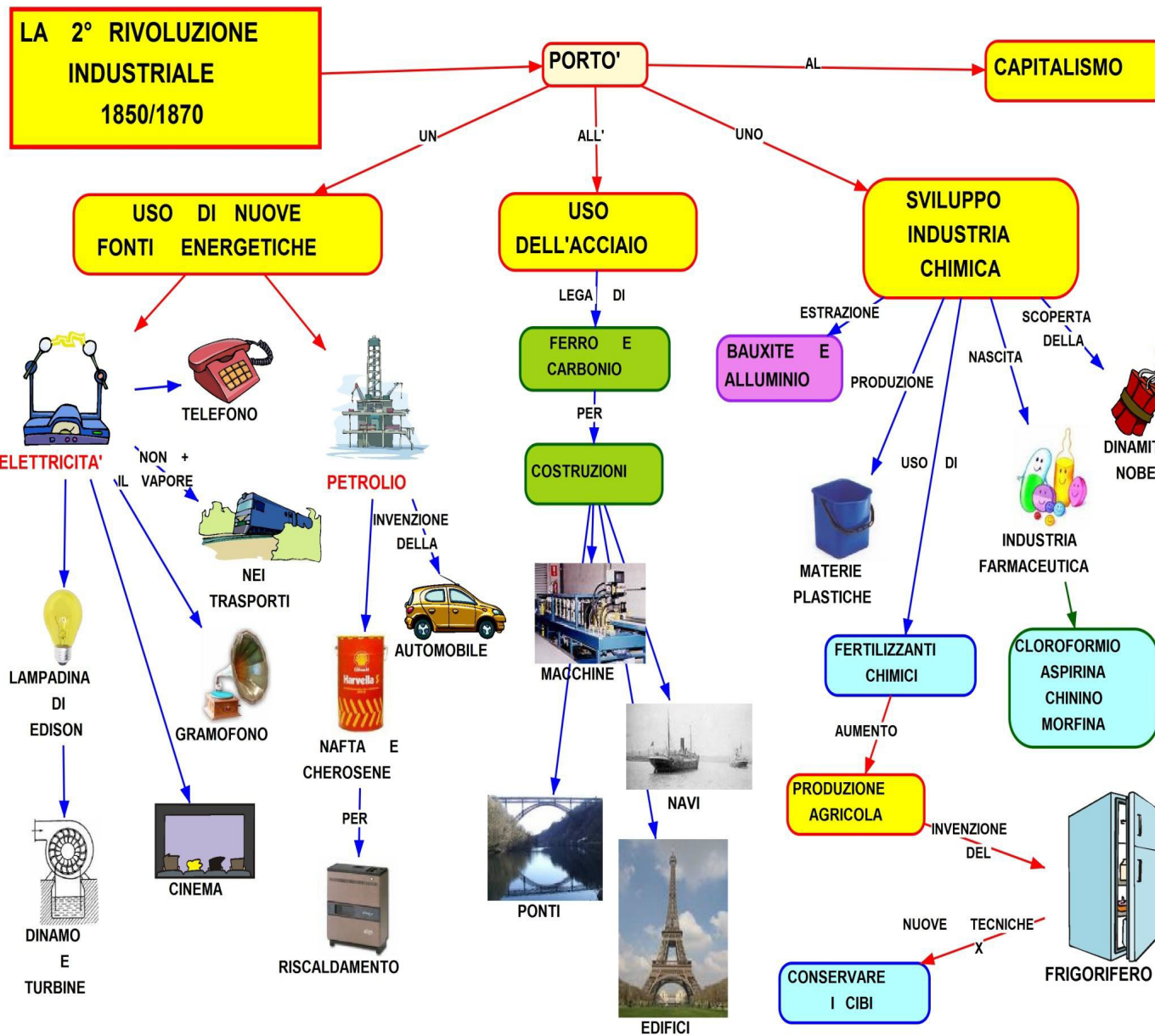

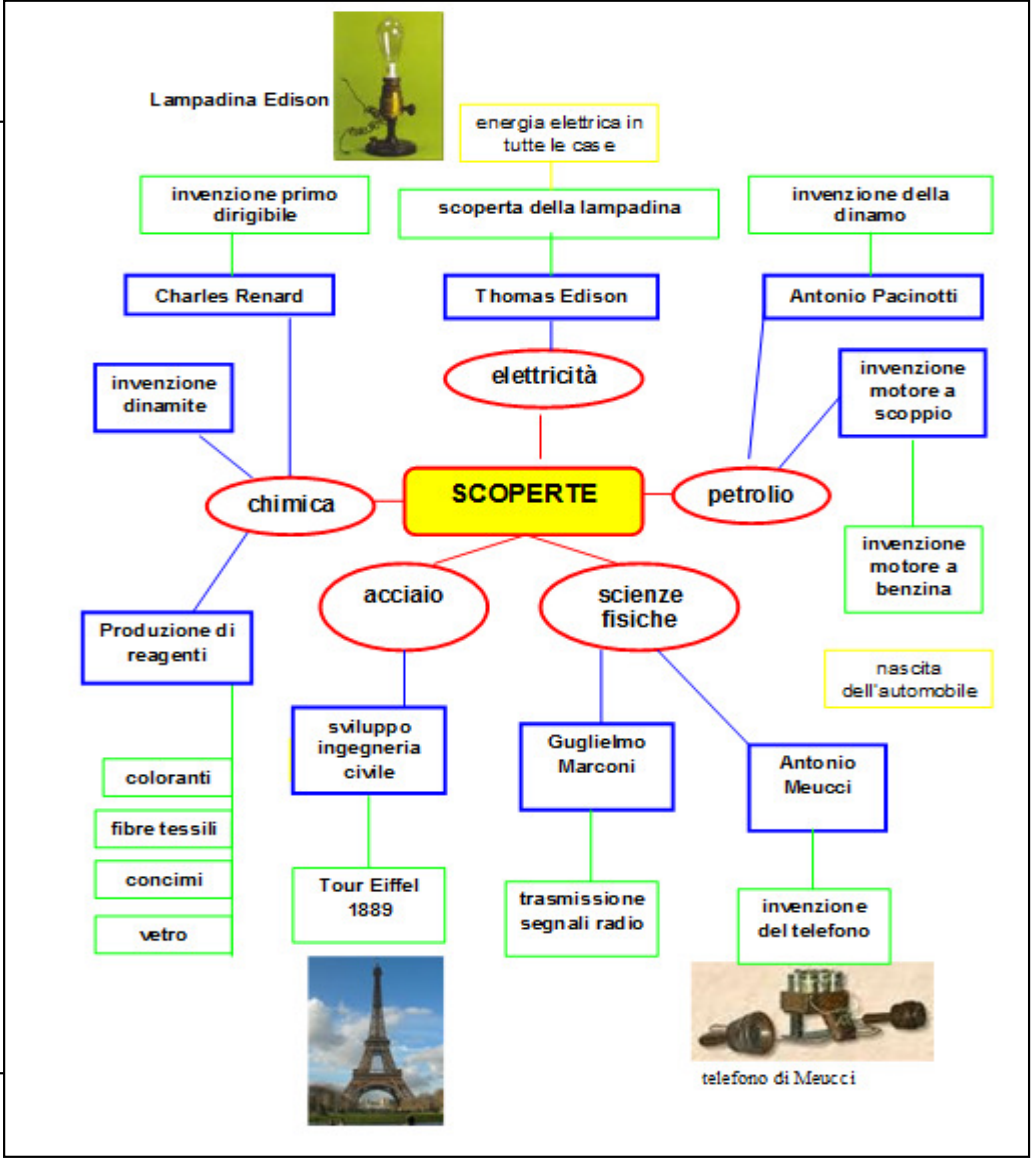
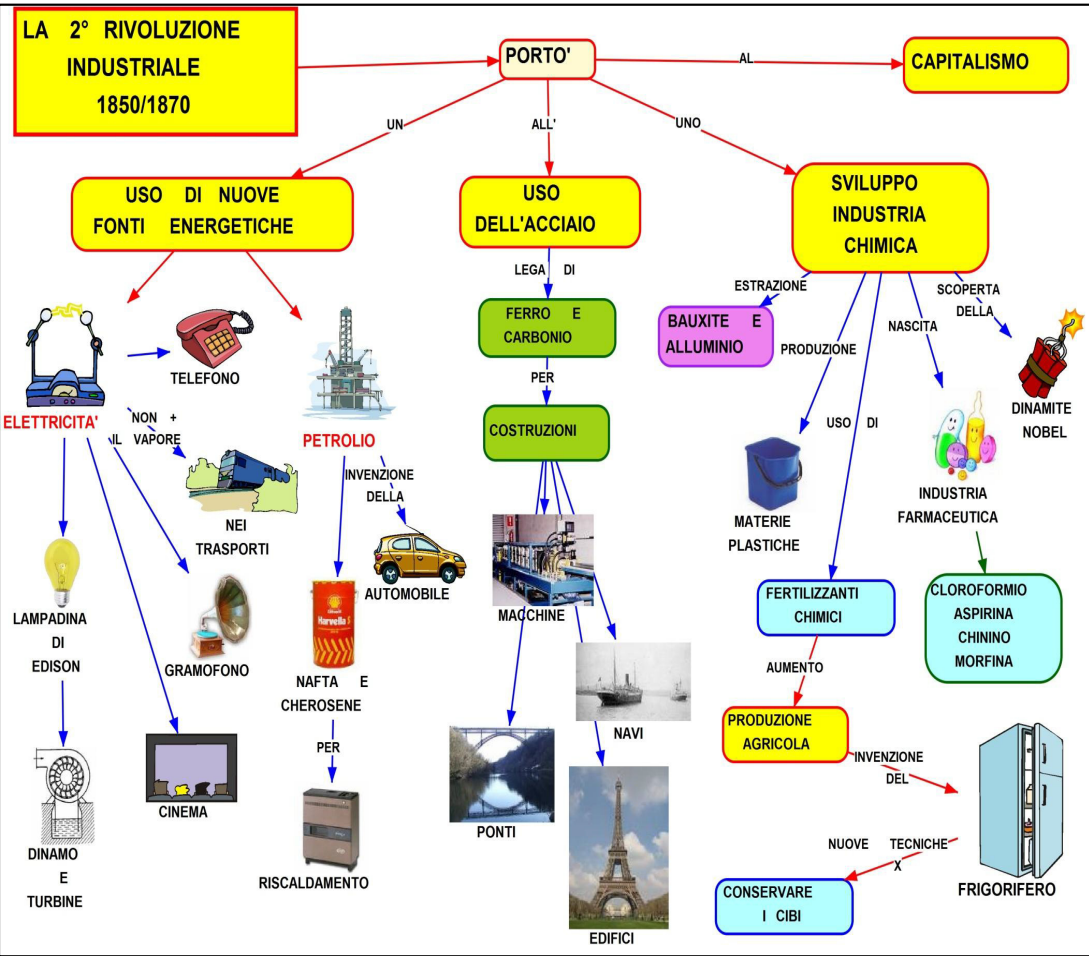

STRUTTURA DELLE MAPPE

SEQUENZIALE

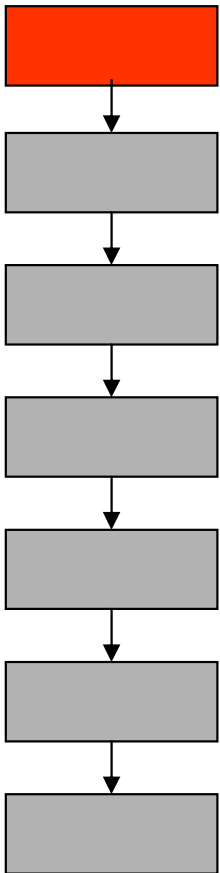

ALBERO

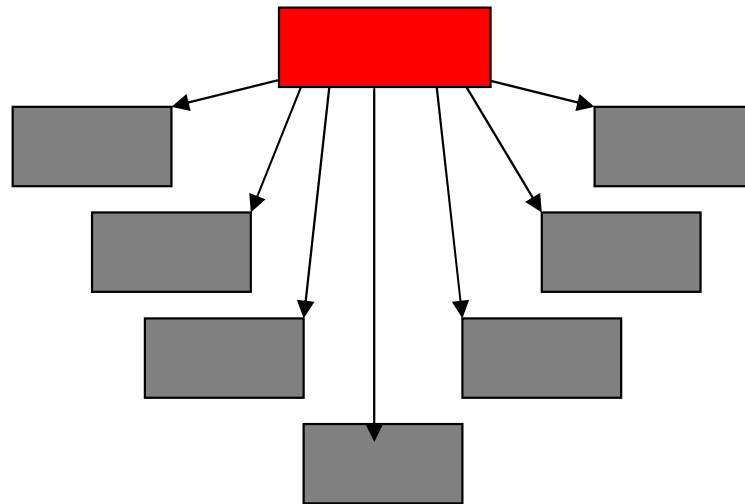

A RETE

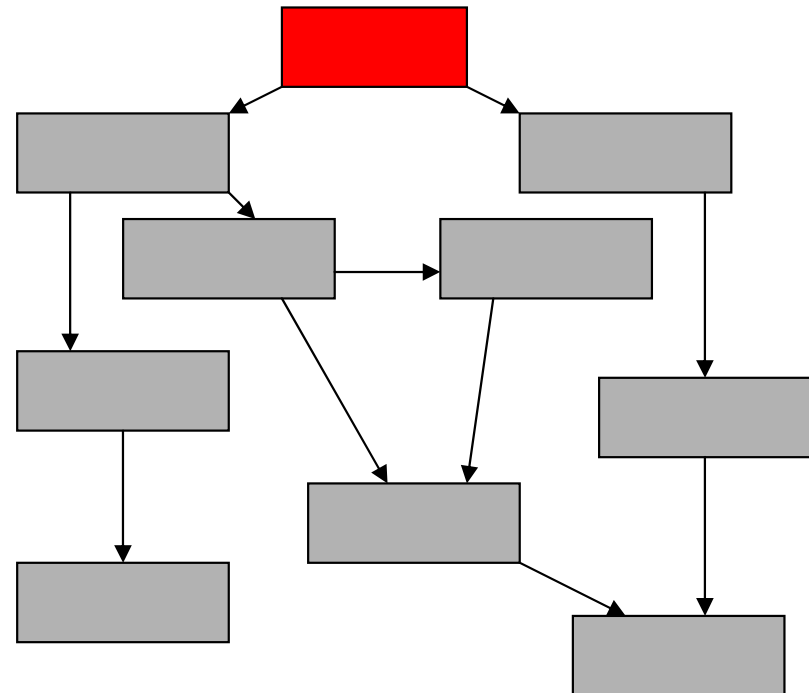

I PROMESSI SPOSI

Il romanzo si svolge a Lecco, dove Renzo Tramaglino e Lucia Mondella si vogliono sposare.

Il potente Don Rodrigo, però, scommette con il cugino Attilio che riuscirà ad impossessarsi di Lucia.

Il curato Don Abbondio incaricato a celebrare il matrimonio, viene minacciato da due bravi di don Rodrigo, affinché non sposi i giovani, e così, il giorno dopo imbastisce delle scuse a Renzo per rinviare il matrimonio,

Renzo però, parlando con Perpetua, capisce che qualcosa non quadra e costringe il curato a rivelare la verità. D'accordo con Lucia e con la madre di lei, Agnese, e decidono di chiedere consiglio a un avvocato, detto Azzecagarbugli, che però si rivela essere in malafede.

Così si rivolgono a Padre Cristoforo, che decide di affrontare don Rodrigo, ma viene cacciato in malo modo.

Agnese propone un matrimonio a sorpresa, pronunciando davanti al curato le frasi rituali alla presenza di due testimoni. Quando fra Cristoforo annuncia il fallimento del suo tentativo di convincere don Rodrigo, il piano viene accettato anche da Lucia.

Intanto don Rodrigo medita il rapimento di Lucia, e una sera dei bravi irrompono in casa sua, che però trovano deserta. Lucia, Agnese e Renzo, dopo il tentativo fallito, si rifugiano al convento di fra Cristoforo, dove vengono a sapere del tentato rapimento.

Fra Cristoforo espone loro i suoi progetti: Renzo si rifugerà presso il convento dei cappuccini a Milano, mentre Lucia troverà aiuto dal padre guardiano del convento nei pressi di Monza.

Renzo, Lucia e Agnese attraversano in barca l'Adda in uno stato d'animo terribile.

Giunta al convento, Lucia viene accompagnata da Gertrude, la "signora" che prende la giovane sotto la sua protezione.

Renzo, a Milano, non potendo ricoverarsi nel convento indicatogli dal padre Cristoforo, dato che padre Bonaventura è in quel momento assente, rimane coinvolto nei tumulti per il rincaro del pane e critica apertamente la giustizia. Qualcuno lo sente e lo denuncia. Il mattino dopo Renzo viene arrestato ma riesce a fuggire a Bergamo, nella Repubblica Veneta, da suo cugino Bortolo.

Nel frattempo il conte Attilio, cugino di don Rodrigo, riesce a far allontanare fra Cristoforo dal convento di Pescarenico.

Don Rodrigo chiede aiuto all'Innominato, potentissimo signore, che fa rapire Lucia.

La notte che segue Lucia fa un voto di castità pur di non rinunciare a Renzo e l'Innominato trascorre una notte orribile, piena di rimorsi, infatti, la mattina seguente si presenta in chiesa per parlare con il cardinale Federico Borromeo, e si impegna a cambiare vita e per prima cosa libera Lucia.

In quel tempo scendono in Italia i Lanzichenecchi, e diffondono il morbo della peste.

Si ammala Renzo, che guarisce, e torna al paese per cercare Lucia, ma non la trova, va a Milano, dove apprende che si trova nel lazzaretto. Qui trova anche padre Cristoforo, che scioglie il voto di Lucia e invita Renzo a perdonare don Rodrigo, ormai morente.

Tornano al loro paese dove don Abbondio, avuta conferma della morte di Don Rodrigo, celebra le nozze.

I PROMESSI SPOSI

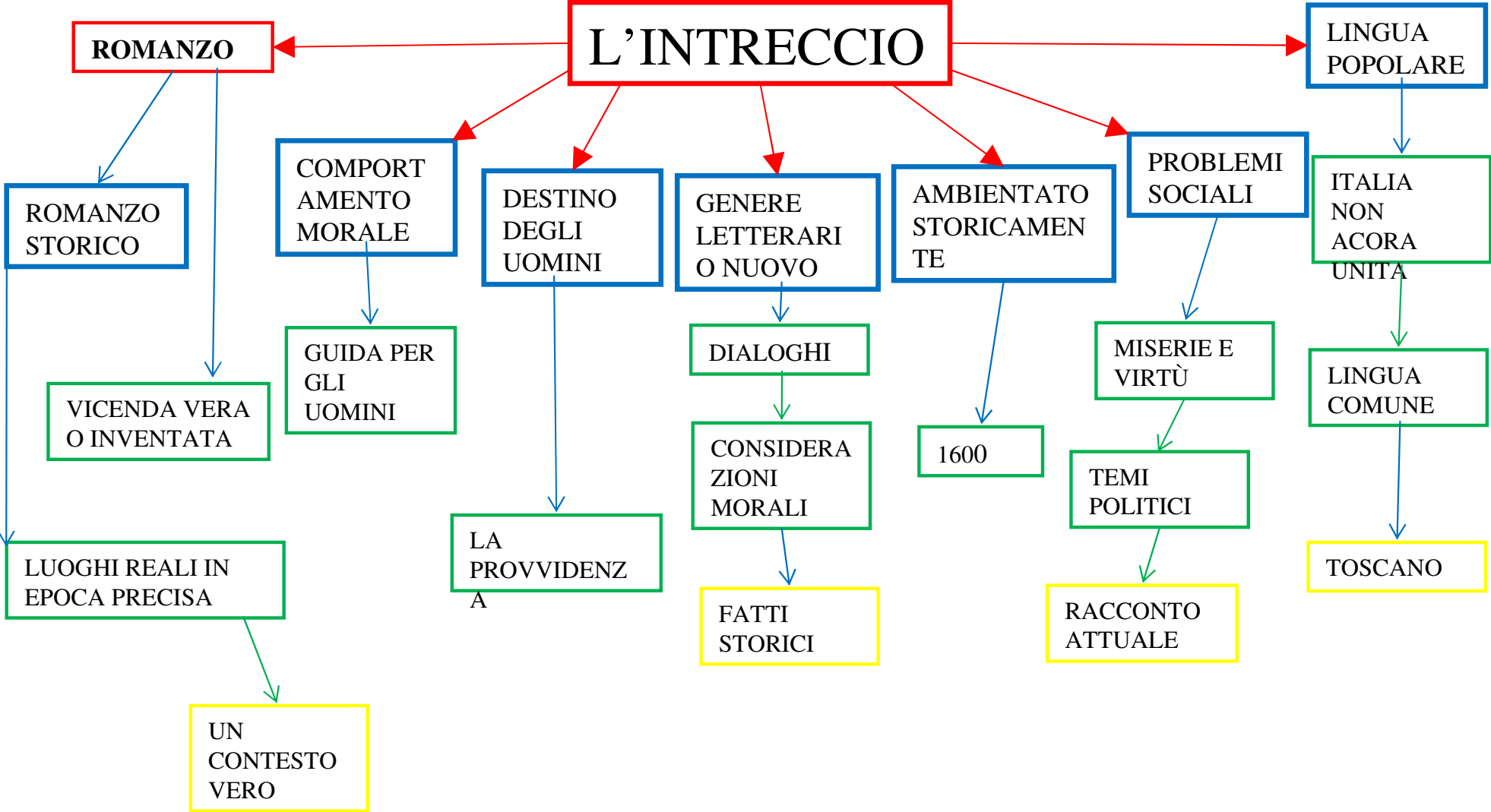

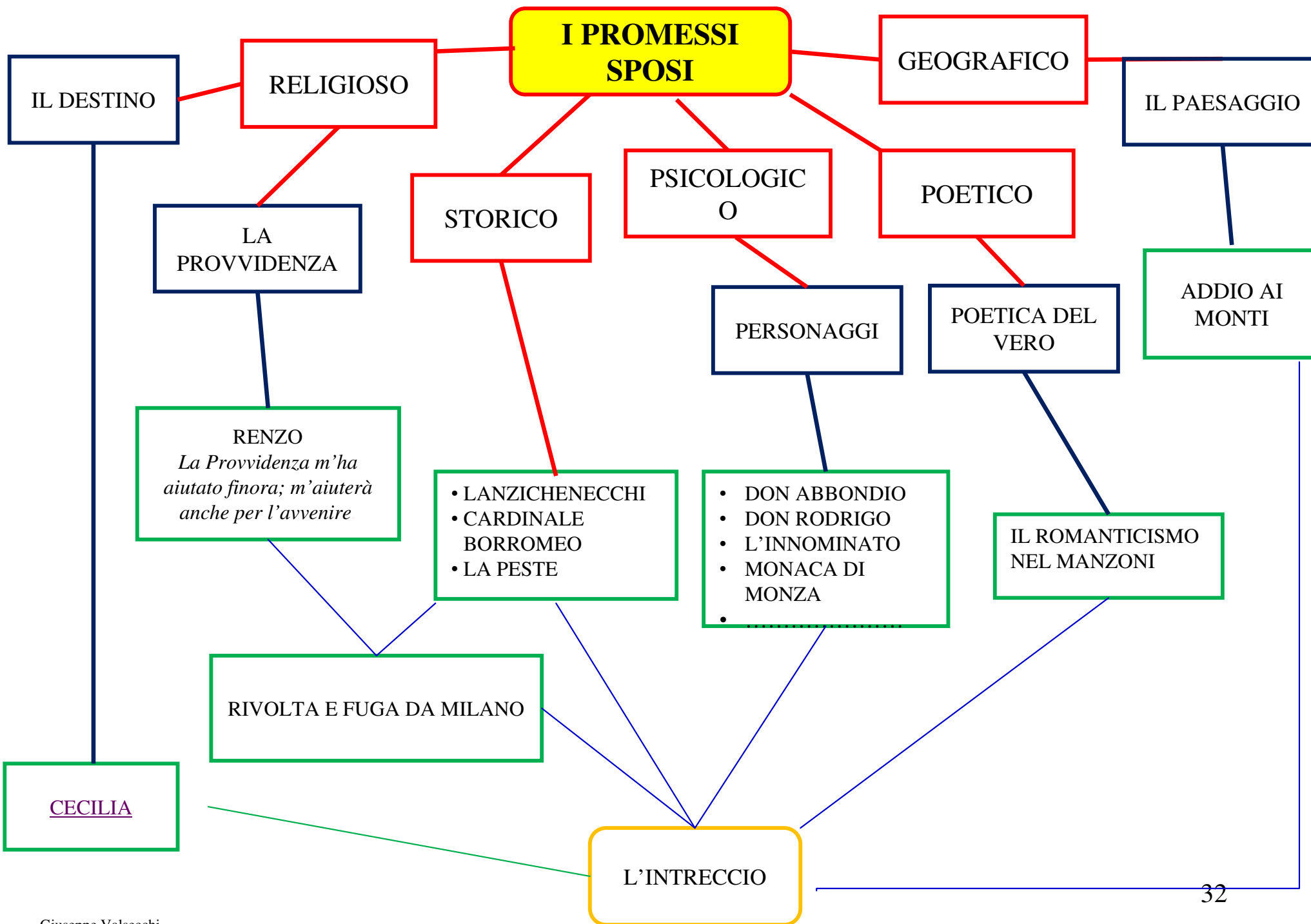

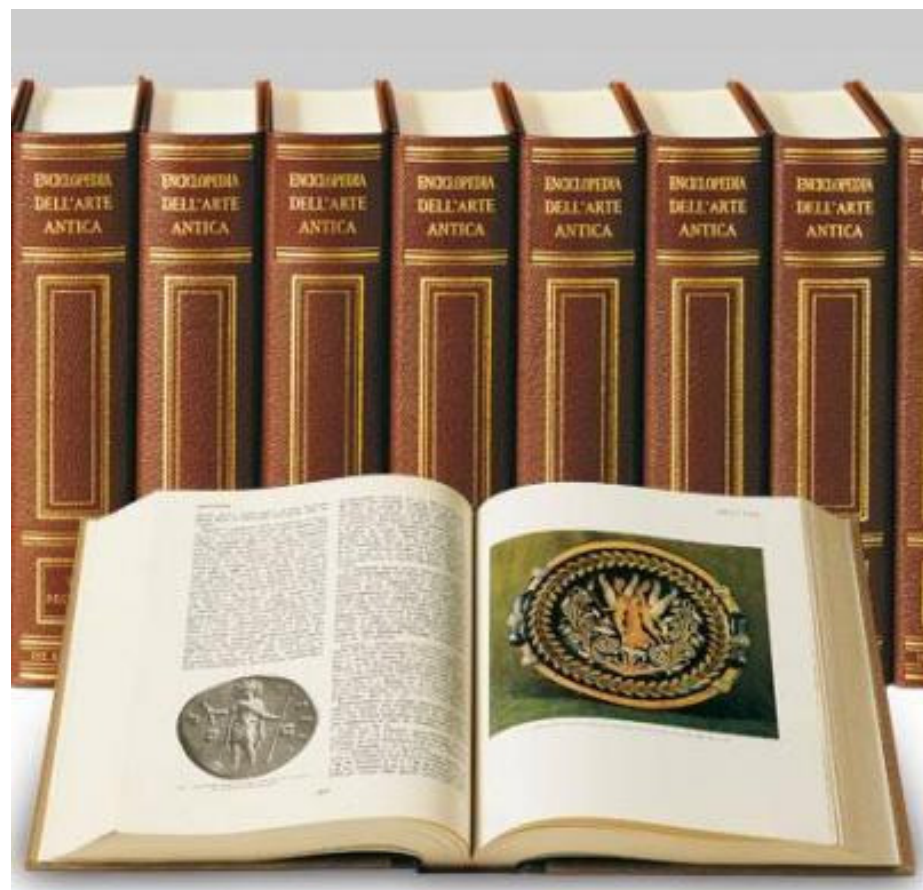

<http://www.britannica.com/>



GRAZIE

Gerarchia.

mette in relazione i concetti conosciuti e li rappresenta attraverso una scala che metta in evidenza la distanza semantica fra di essi

Relazioni.

Vanno sempre collegati i concetti espressi all'interno di un contesto e iscritti in una etichetta, attraverso un legame (generalmente una proposizione o verbi)

Ramificazioni.

Tra un concetto e altri due concetti attigui e confinanti, si stabiliscono delle relazioni coerentemente con i livelli gerarchici definiti

Collegamenti incrociati.

Possono connettere fra loro due relazioni ed evidenziare due parallelismi fra due segmenti della gerarchia.

Sono indicatori dell'elaborazione personale di quanto si sta studiando.

Esempi.

Nei livelli più bassi della gerarchia, i concetti espressi diventano più precisi e concreti. Gli esempi afferenti al tema in essere permettono anche una verifica della corretta rappresentazione, percorrendo la mappa a ritroso.